



ErgoSystem®

A100

La sécurité dans la  
salle de bain

jusqu'à

**40%**

de remise !

valable jusqu'au  
31/03/2021

**GEHRIG**GROUP  
Professional Solutions



**FSB**



# Systèmes et solutions

## «made in Brakel, Germany»

**Partout dans le monde FSB est synonyme de solutions systèmes esthétiques et fonctionnelles de grande qualité. Qu'il s'agisse de ferrures de portes et de fenêtres classiques ou d'équipements sanitaires sans barrière: tout ce qui touche aux poignées et préhensions dans les espaces construits est actionné avec une seule main.**

Tous les produits de FSB ont en commun un design chic, une perfection technique, une fabrication durable «made in Germany» et l'utilisation unique de matériaux de qualité tels que l'acier inoxydable, l'aluminium, le bronze et le laiton. Des tests et contrôles approfondis ainsi que l'usage quotidien démontrent que les produits de Brakel sont plus fiables et durables que la norme.

### **ErgoSystem®** **Plus de confort dans la salle de bain**

Nous avons engagé notre savoir-faire en matière de « Poignées et préhension » en faveur de produits accessibles dans le domaine sanitaire. ErgoSystem® offre une assistance optimale pour se débrouiller seul sans pour autant renoncer à un design chic, que ce soit pour les mains courantes, poignées d'appui rabattables ou solutions d'assise. Grâce à leur aspect clair et réduit, les produits s'intègrent à tous les styles de salles de bain et permettent d'organiser l'espace sanitaire sans perdre de temps.

Toutes les poignées de maintien d'ErgoSystem disposent d'une section ovale unique. Celle-ci suit strictement les lois de l'ergonomie appliquée à la préhension et offre à la fois un confort extraordinaire et une prise en main sûre. La main a besoin de faire nettement moins d'efforts qu'avec une section ronde. Toutes les classes d'âge profitent de ce design pensé dans les moindres détails, des jeunes enfants aux personnes âgées.

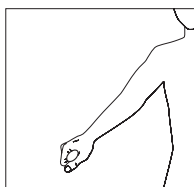
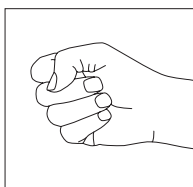
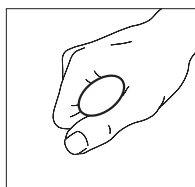

# Barres de douche

avec support de douchette

Barre de douche pour montage mural, en aluminium, Ø 22 mm, librement positionnable, avec support de douchette réglable en continu, avec poignée en étrier de forme ergonomique pour une utilisation simple et sûre sans mouvement rotatif, sans maintenance, force de pression ajustable pour le réglage de hauteur et de l'inclinaison, avec support mural en zinc moulé.

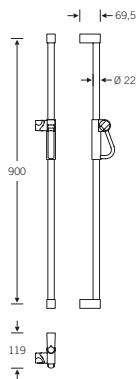

Version	Longueur	Réf. article	CHF/pièce
Avec support de douchette	900 mm	82 8439 10900 . . . .	105.00

# Barres de douche

avec support de douchette,  
douchette incluse

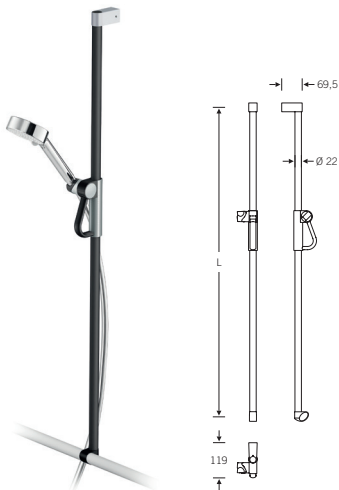

Barre de douche, avec douchette et flexible (1 600 mm), pour montage mural sur poignées de maintien et combinaisons de main courante, en aluminium, Ø 22 mm, librement positionnable, avec support de douchette réglable en continu, avec poignée en étrier de forme ergonomique pour une utilisation simple et sûre sans mouvement rotatif, sans maintenance, force de pression ajustable pour le réglage de hauteur et de l'inclinaison, avec support mural en zinc moulé.

Version	Longueur	Réf. article	CHF/pièce
Avec support de douchette, douchette et flexible inclus	1048 mm	82 8458 01048 . . .	175.20
Avec support de douchette, douchette et flexible inclus	1198 mm	82 8458 01198 . . .	178.80

# Bac de rangement

avec protection antiviol,  
polycarbonate

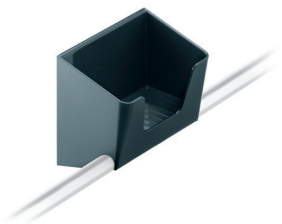

Bac de rangement en polycarbonate pour douche et baignoire, montage facile par enfichage sur les poignées de maintien et combinaisons de main courante, surface du bac antidérapante pour un rangement sûr des ustensiles de douche, avec écoulement d'eau, protection antiviol.

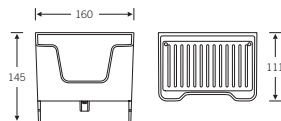

Version	Dimensions	Réf. article	CHF/pièce
Plastique gris noir (RAL 7021)	160 × 145 × 111 mm	82 8260 00059 8122	19.20
Plastique blanc (RAL 9016)	160 × 145 × 111 mm	82 8260 00059 8220	19.20



# Siège à suspendre

Surface d'assise en PUR

Pour une suspension dans des combinaisons de main courante et poignées de maintien FSB. En PUR doux pour la peau et hygiénique, siège de forme ergonomique avec dossier, avec fonction de rabattement à ressort pour une utilisation simple, capacité de charge jusqu'à 150 kg. Éléments de design en aluminium revêtu par poudre.

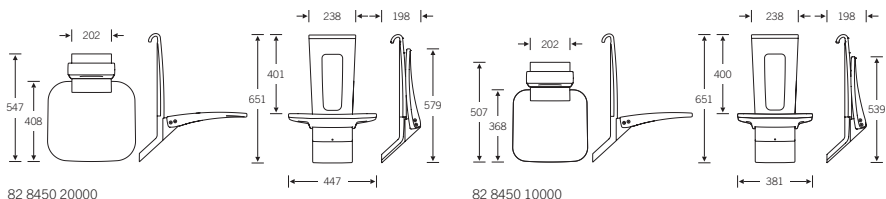

Version	Surface d'assise	Réf. article	CHF/pièce
Pour poignées ou combinaisons de main courante, surface d'assise en PUR	381 × 368 mm	82 8450 10000 . . .	420.00
Pour poignées ou combinaisons de main courante, surface d'assise en PUR	447 × 408 mm	82 8450 20000 . . .	429.60

# Siège de douche rabattable

Surface d'assise en PUR



Siège rabattable pour la douche, surface d'assise carrée en PUR doux pour la peau et hygiénique, pour montage mural. Avec cran de position, capacité de charge jusqu'à 150 kg, forme ergonomique, fixation dissimulée par un cache en inox. Support mural 200 × 145 mm, éléments de design en aluminium revêtu par poudre.

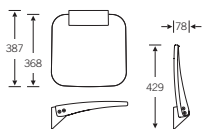

82 8451 20000

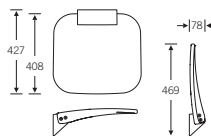

82 8451 10000

Version	Surface d'assise	Réf. article	CHF/pièce
Carré, surface d'assise en PUR	381 × 368 mm	82 8451 10000 . . .	264.00
Carré, surface d'assise en PUR	447 × 408 mm	82 8451 20000 . . .	296.40

# Tabouret

Surface d'assise en PUR, rotative



Tabouret à 4 pieds pour la douche. Surface d'assise de Ø 400 mm, rotative en PUR hygiénique, antidérapant et doux pour la peau (finement grené, gris poussière similaire à RAL 7037). Cœur d'assise en aluminium, pieds en inox. Capacité de charge jusqu'à 150 kg.

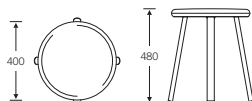

Version	Réf. article	CHF/pièce
Rond avec surface d'assise rotative en PUR/gris poussière, cadre en inox mat fin	82 8243 00000 8800	440.40
Rond avec surface d'assise rotative en PUR/gris poussière, cadre en inox poli	82 8243 00000 8825	484.20

# Poignée d'appui rabattable

avec charge à ressort

Poignée d'appui rabattable en aluminium revêtu par poudre, pour lavabo et WC, avec charge à ressort réglable, pour appui et préhension optimaux, forme de poignée double-elliptique / triangulaire, directionnellement neutre, section de 42 x 45 mm, capacité de charge latérale de 60 kg, de 100 kg par le haut sur le bord avant, fixation dissimulée par l'élément de logement côté poignée en forme de cache, plaque de support 214 x 105 mm.

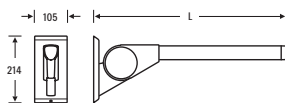
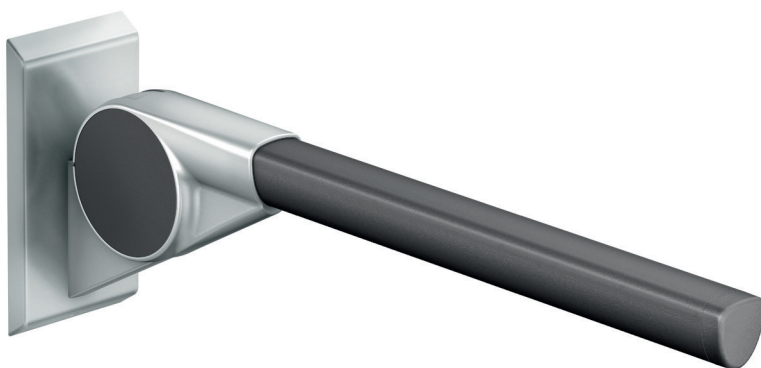

Version	Longueur	Réf. article	CHF/pièce
Avec charge à ressort	600 mm	82 8420 00060 . . . .	270.60
Avec charge à ressort	700 mm	82 8420 00070 . . . .	274.20
Avec charge à ressort	850 mm	82 8420 00085 . . . .	279.00
Avec charge à ressort	900 mm	82 8420 00090 . . . .	280.80



# Poignée coudée

Poignée de maintien coudée à 90°, en aluminium revêtu par poudre, pour espace douche et WC, pour appui et préhension optimaux, forme de poignée elliptique grâce au tube ovale 36,5x22 mm avec position inclinée à 45°, supports en zinc moulé, fixation de support dissimulée selon le principe du patin de montage et raccord vissé de main courante d'appui M5, avec compensation de tolérance  $\pm 2$  mm.



Illustration: gauche

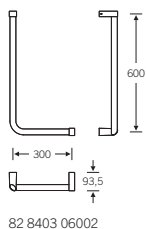

82 8403 06002

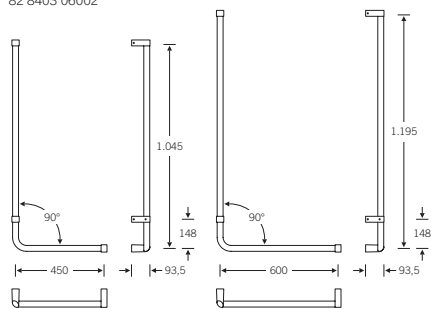

82 8405 00012

82 8405 00022

Version	Dimensions	Réf. article	CHF/pièce
Avec deux supports, à droite	L = 300 mm, H = 600 mm	82 8403 06001 . . .	100.80
Avec deux supports, à gauche	L = 300 mm, H = 600 mm	82 8403 06002 . . .	100.80
Avec trois supports, à droite	L = 450 mm, H = 1 045 mm	82 8405 00011 . . .	188.40
Avec trois supports, à gauche	L = 450 mm, H = 1 045 mm	82 8405 00012 . . .	188.40
Avec trois supports, à droite	L = 600 mm, H = 1 195 mm	82 8405 00021 . . .	234.60
Avec trois supports, à gauche	L = 600 mm, H = 1 195 mm	82 8405 00022 . . .	234.60
Avec trois supports, à droite, ÖNORM B 1600	L = 500 mm, H = 750 mm	82 8405 00031 . . .	166.80
Avec trois supports, à gauche, ÖNORM B 1600	L = 500 mm, H = 750 mm	82 8405 00032 . . .	166.80

# Poignée de maintien

Poignée de maintien, pour l'utilisation d'un siège à suspendre sur une longueur de 900 mm Poignée de maintien 82 8406 00090 avec supports centraux supplémentaires, capacité de charge jusqu'à 100 kg.

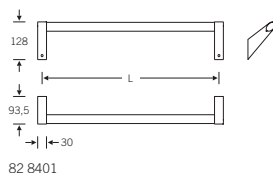
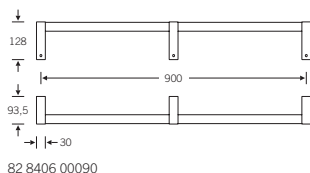

Version	Longueur	Réf. article	CHF/pièce
Avec deux supports	300 mm	82 8401 00030 . . .	76.80
Avec deux supports	450 mm	82 8401 00045 . . .	80.40
Avec deux supports	600 mm	82 8401 00060 . . .	84.00
Avec deux supports	900 mm	82 8401 00090 . . .	91.20
Avec supports centraux supplémentaires	900 mm	82 8406 00090 . . .	144.00

# Support pour rouleau de papier

avec frein de rouleau



Support pour rouleau de papier en aluminium revêtu par poudre, Ø 22 mm, avec frein de rouleau, support mural en zinc moulé, fixation dissimulée selon le principe de patin de montage.

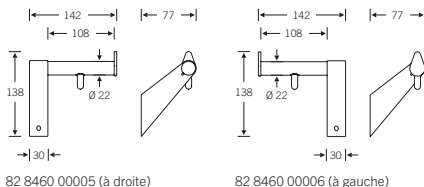

Version	Réf. article	CHF/pièce
Avec frein de rouleau à droite	82 8460 00005 . . .	42.60
Avec frein de rouleau à gauche	82 8460 00006 . . .	42.60

# Support pour rouleau de papier de réserve



Support pour rouleau de papier de réserve en aluminium revêtu par poudre, Ø 22 mm, pour un ou deux rouleaux de papier, support mural en zinc moulé, fixation dissimulée selon le principe de patin de montage.

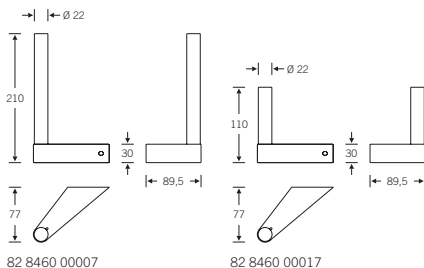

Version	Réf. article	CHF/pièce
Pour deux rouleaux de papier	82 8460 00007 . . .	42.60
Pour un rouleau de papier	82 8460 00017 . . .	42.00

## Porte-brosse de toilette



Porte-brosse de toilette en aluminium revêtu par poudre et polycarbonate, montage mural, tête de brosse en nylon, remplaçable, brosse centrée automatiquement, pour retrait conforme au mouvement, grande ouverture d'insertion, poignée ergonomique, nettoyage simple avec conteneur de brosse amovible, avec réservoir intérieur pour le produit de désinfection, fixation dissimulée en zinc moulé.

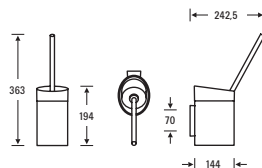

Version	Réf. article	CHF/pièce
Avec brosse de toilette	82 8460 00008 . . . .	66.00
Tête de brosse (de rechange)	82 8290 00001 8100	10.80

## Support pour déambulateur



Support pour déambulateur pour positionnement et utilisation universels dans un environnement résidentiel, en inox, avec support mural en zinc moulé, gris noir (RAL 7021), Ø 44 mm, avec fixation dissimulée par des caches en inox. Dimensions 188 x 100 mm, matériel de fixation inclus.

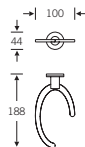

Version	Réf. article	CHF/pièce
Mat fin	82 8260 00033 6204	63.00
Poli	82 8260 00033 6205	75.47



## Ventes Suisse

### Siège social

Gehrig Group AG  
Bäulerwisenstrasse 1  
8152 Glattbrugg

T +41 43 211 56 56  
F +41 43 211 56 99

[info@gehriggroup.ch](mailto:info@gehriggroup.ch)

[www.gehriggroup.ch](http://www.gehriggroup.ch)  
[www.gehriggroupcare.ch](http://www.gehriggroupcare.ch)

### Succursales

Gehrig Group SA  
Avenue des Baumettes 3  
1020 Renens

T +41 21 631 90 60  
F +41 21 631 90 79

Gehrig Group SA  
Via al Fiume 1  
6929 Gravesano

T +41 91 600 16 10  
F +41 91 600 16 11



Franz Schneider  
Brakel GmbH + Co KG

Nieheimer Straße 38  
33034 Brakel  
Allemagne

Téléphone +49 5272 608-0  
[www.fsb.de](http://www.fsb.de) · [info@fsb.de](mailto:info@fsb.de)